

# BRUNCH

Romano Marcato | 2012



# BRUNCH

Romano Marcato | 2012

Deux mondes, deux "temps" se rencontrent comme le veut la tradition du brunch. D'un côté le plateau en bois qui se courbe jusqu'au sol et change doucement d'épaisseur, de l'autre la rigueur du support en métal, lui aussi verni en noir et blanc. D'une grande originalité dans le jeu des asymétries, cette table modulable se compose librement, croise les hauteurs et s'ouvre dans le sens d'une étoile et d'une vague. BRUNCH, versatile et disponible en version électrifiée, est idéale comme comptoir de cafétéria, table haute de bureau ou comme poste de travail dans les espaces publics.





140



180

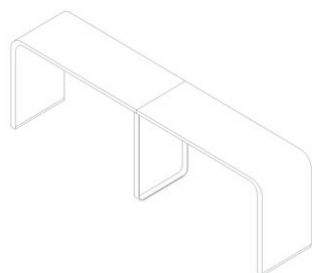

180 double

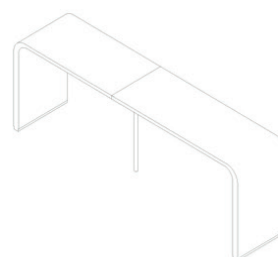

140 + 180

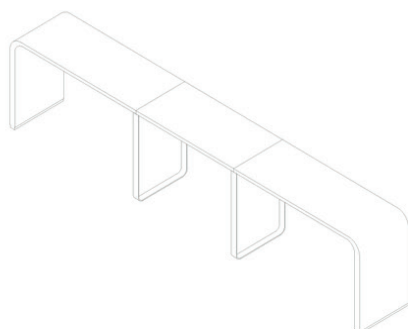

Double extended



V\_shape

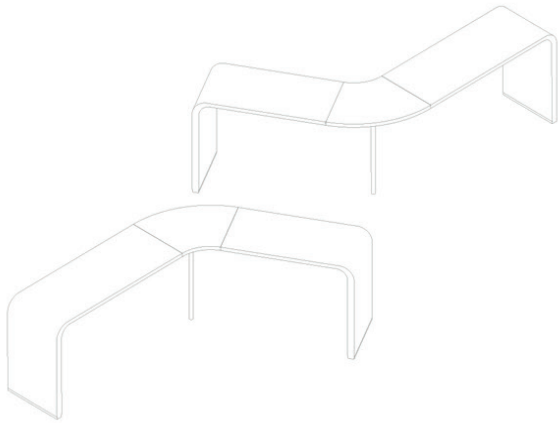

V\_shape — mirror

---

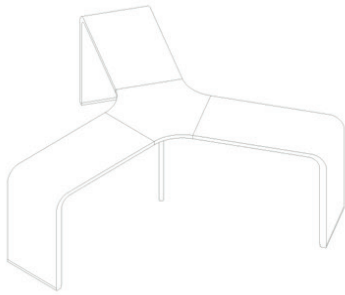

Y\_shape — small

---

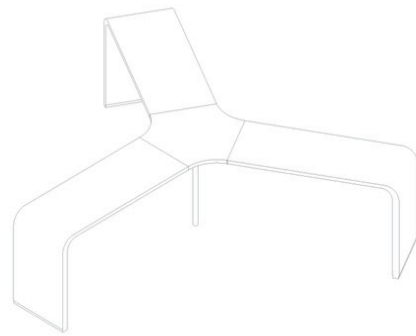

Y\_shape — big

---

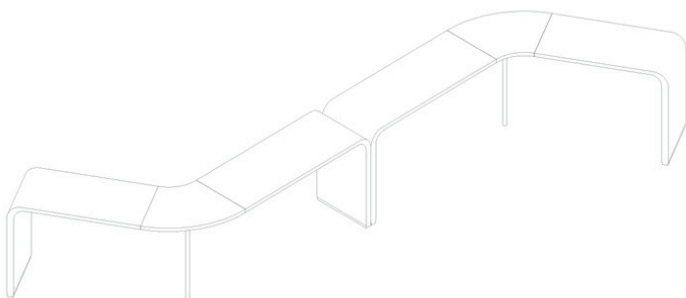

V\_shape — double

---

# BRUNCH

**Romano Marcato** | 2012

Système de tables avec un élément courbé en panneau en nid d'abeille à épaisseur différente et revêtu en plusieurs finitions. Tops supplémentaires permettent plusieurs configurations. Plateau courbé en nid d'abeille avec différent épaisseur et structure interne en multiplis de peuplier et hêtre revêtu en bois en plusieurs finitions ou stratifié blanc ou Fenix® blanc ou laqué blanc. Socle en metal chromé mat avec patins réglables pour optimiser la stabilité. Piètement et base chromé mat avec patins réglables pour optimiser la stabilité.

**plateau**

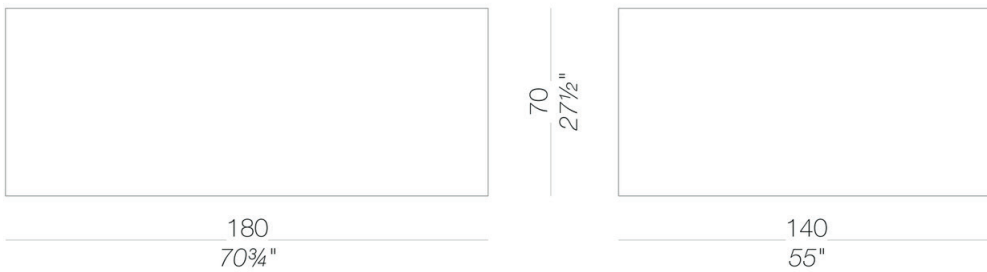
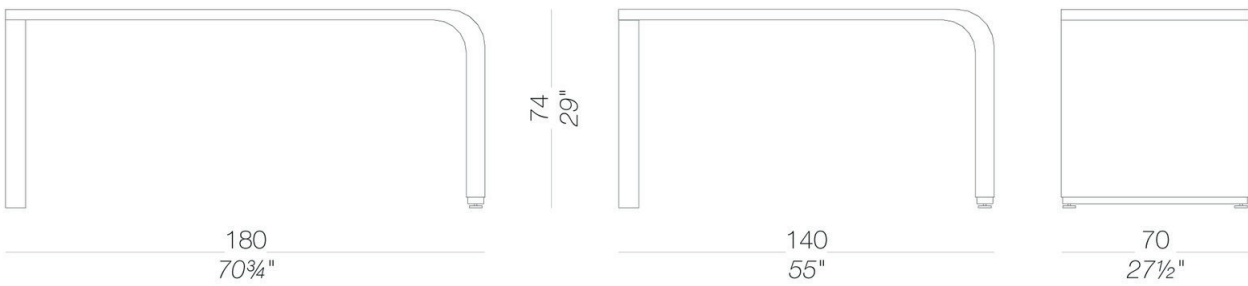
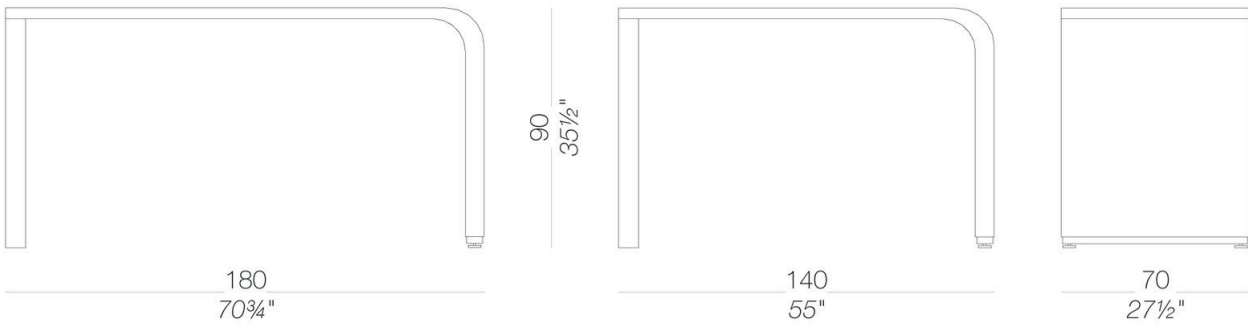
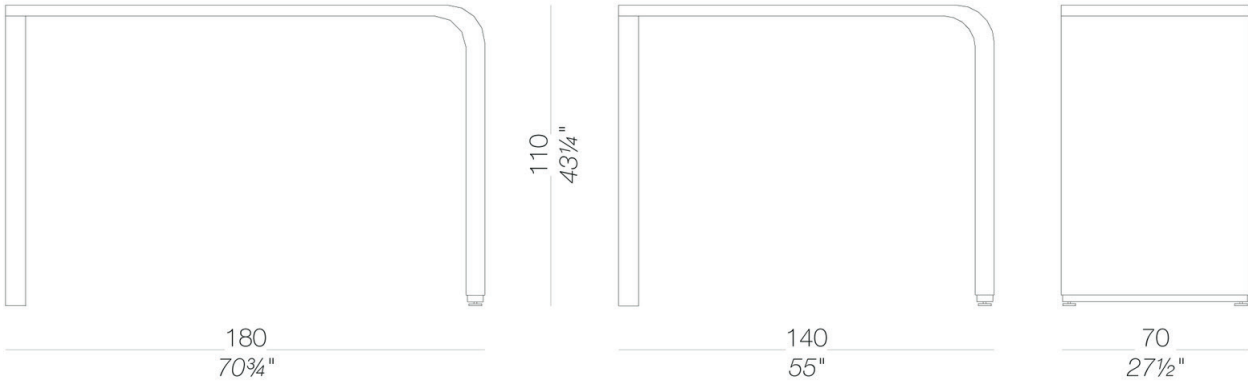

# BRUNCH

Romano Marcato | 2012

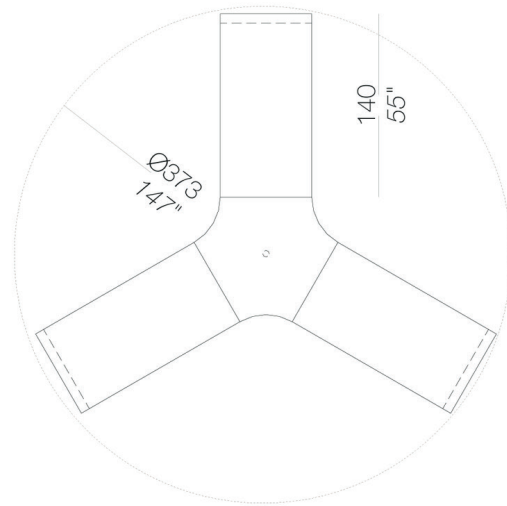
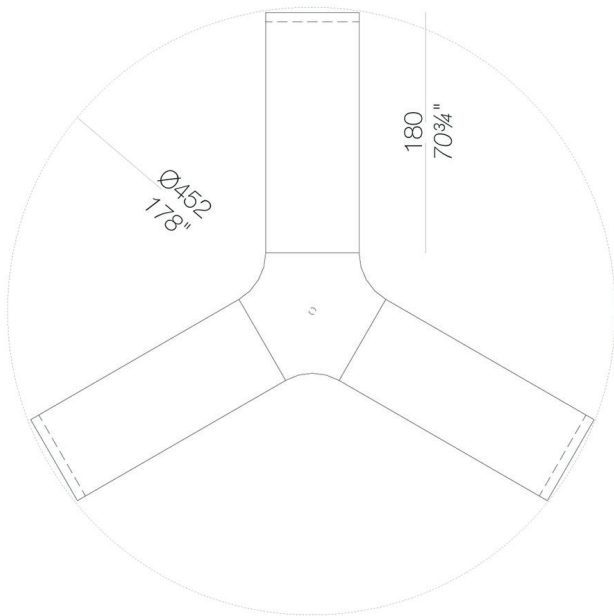
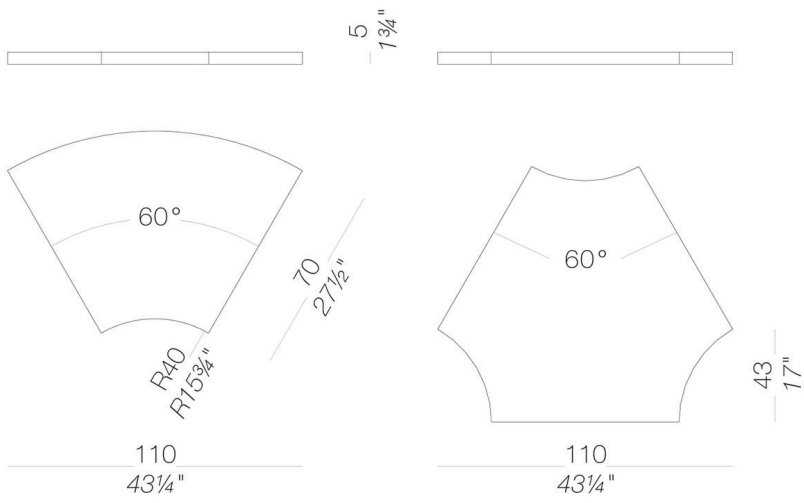

# BRUNCH

Romano Marcato | 2012

## structure

