

MIUNN

Karri Monni | 2011



MIUNN

Karri Monni | 2011

Quand la sobriété cajole. C'est une question de technologie et de feuille de bois usinée en 3D. Il s'agit d'une main qui dessine en pensant à elle-même, à la paume qui retient l'eau et le sable. C'est ainsi qu'est né MIUNN, sinueux, invitant dans l'assise et parfait dans le soutien du dos. Il s'unit à des plans de différentes hauteurs dans la version chaise et tabouret. Sereinement, comme il a été imaginé.



MIUNN

Karri Monni | 2011



| S160 piètement luge

Chaise avec piètement luge en acier chromé mat ou laqué epoxy. Coque en multiplis courbé avec technologie 3D en plusieurs finitions de bois ou en poliuréthane rigide ignifugé Baydur® blanc ou noir ou totalement revêtue en polyuréthane ignifugé revêtu de tissu, eco-peau ou peau. Patins en polyéthylène. Disponible aussi un tabouret en deux hauteurs fixes ou réglable.

TEST EN 1728:2012 AC:2013 6.17 - EN 16139:2013 - L2 extreme

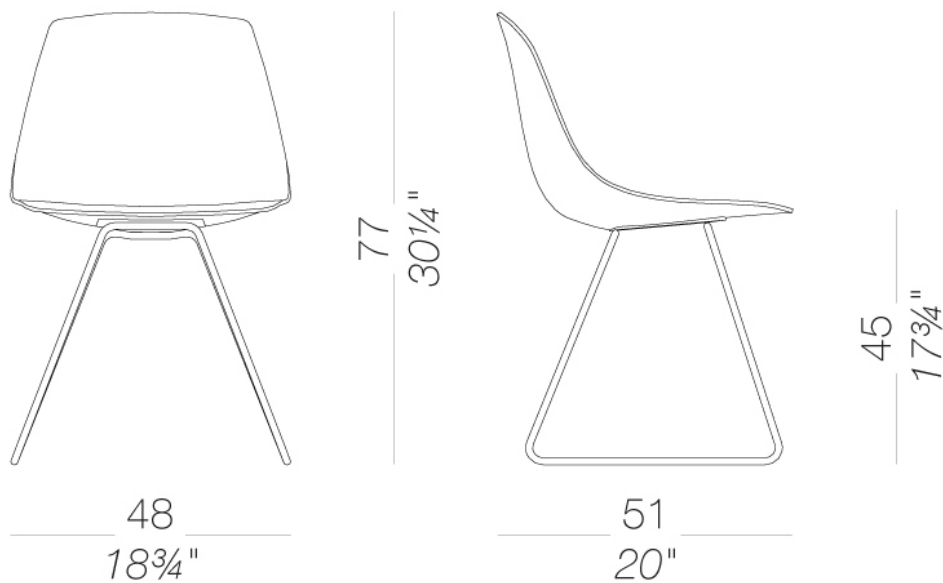

MIUNN

Karri Monni | 2011

| S164 Avec quatre pieds en bois

Chaise avec piétement en multiplis courbé. Coque en multiplis courbé avec technologie 3D en plusieurs finitions de bois ou en poliuréthane rigide ignifugé Baydur® blanc ou noir ou totalement revêtue en polyuréthane ignifugé revêtu de tissu, eco-peau ou peau. Patins en nylon avec feutre. Disponible aussi un tabouret en deux hauteurs fixes ou réglable.

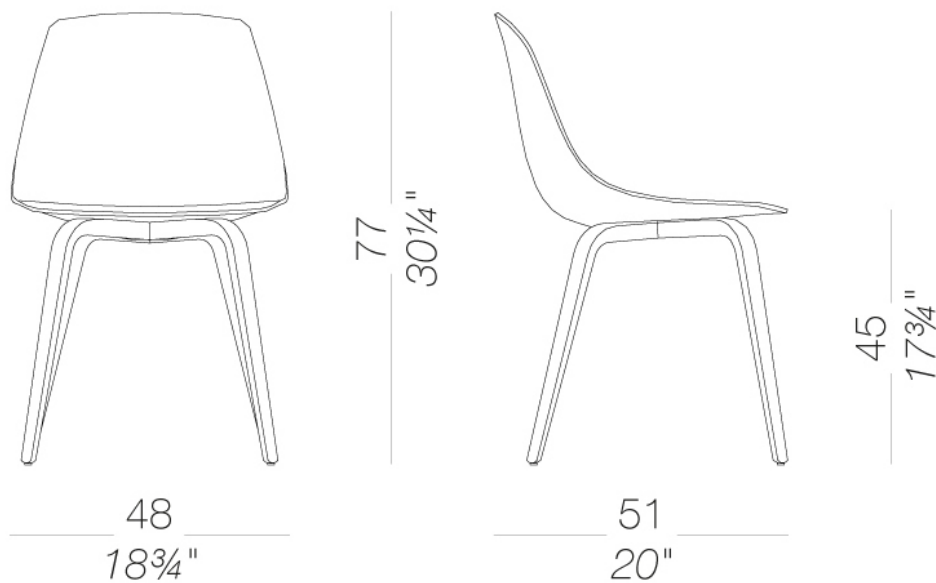

MIUNN

Karri Monni | 2011

| S162 Pivotant avec base en étoile

Chaise avec piétement croix en aluminium microbillé ou laqué epoxy. Coque en multiplis courbé avec technologie 3D en plusieurs finitions de bois ou en poliuréthane rigide ignifugé Baydur® blanc ou noir ou totalement revêtue en polyuréthane ignifugé revêtu de tissu, ecopeau ou peau. Patins en polyéthylène. Disponible aussi un tabouret en deux hauteurs fixes ou réglable.



48
18³/₄"

77
30¹/₄"

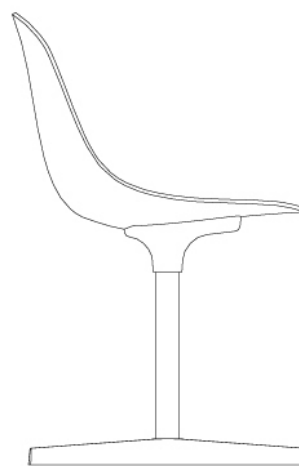

45
17³/₄"

51
20"

MIUNN

Karri Monni | 2011

| S161 Avec quatre pieds

Chaise avec base en acier chromé mat ou laqué epoxy. Coque en multiplis courbé avec technologie 3D en plusieurs finitions de bois ou en poliuréthane rigide ignifugé Baydur® blanc ou noir ou totalement revêtue en polyuréthane ignifugé revêtu de tissu, eco-peau ou peau. Patins en polyéthylène. Disponible aussi un tabouret en deux hauteurs fixes ou réglable.

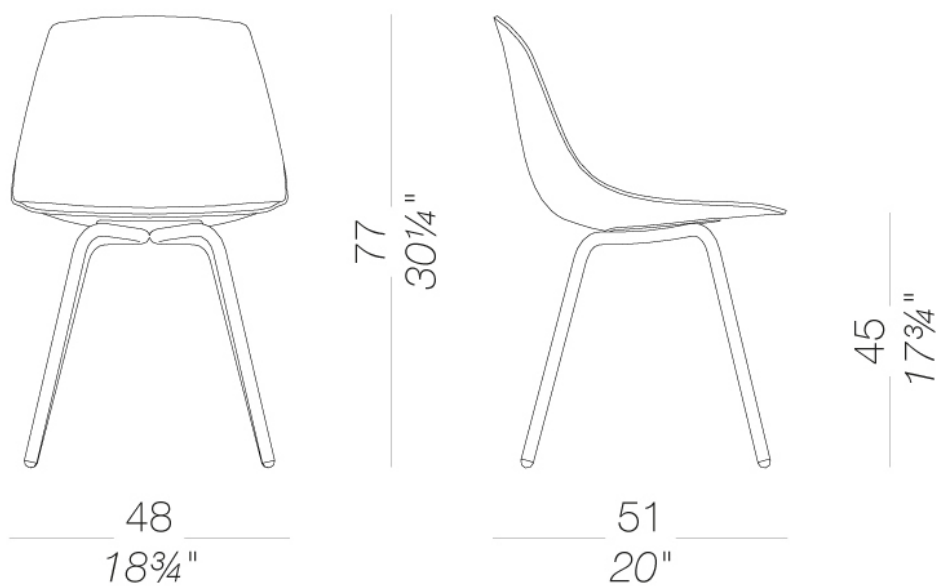

MIUNN

Karri Monni | 2011

| S104_65 Tabouret avec piètement luge H65

Tabouret fixe h. 65 cm avec piètement luge en fil d'acier chromé mat ou laqué epoxy. Assise en multiplis courbé avec technologie 3D en plusieurs finitions, ou en polyuréthane rigide Baydur® laqué blanc ou noir ou complètement revêtu en cuir ou tissu. Patins en polypropylène avec feutre ou plastique.

TEST EN 1728:2012 AC:2013 6.4-6.5 - EN 16139:2013 - L2 extreme

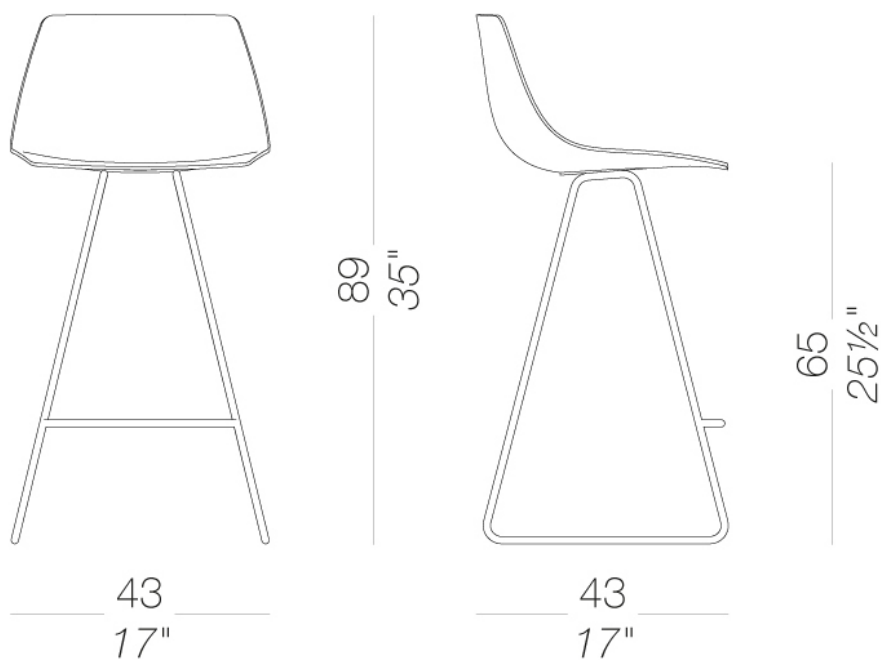

MIUNN

Karri Monni | 2011

| S104_75 Tabouret avec piètement luge H75

Tabouret fixe h. 75 cm. avec piètement luge en fil d'acier chromé mat ou laqué epoxy. Assise en multiplis courbé avec technologie 3D en plusieurs finitions, ou en polyuréthane rigide Baydur® laqué blanc ou noir ou complètement revêtu en cuir ou tissu. Patins en polypropylène avec feutre ou plastique.

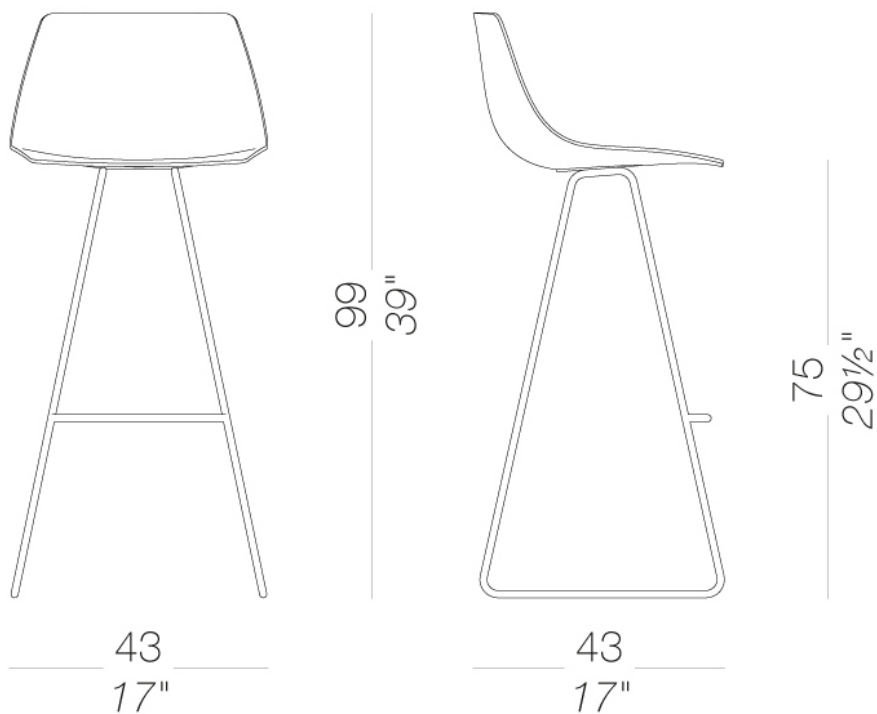

MIUNN

Karri Monni | 2011

| S104T Tabouret avec base ronde réglable en hauteur de H53 ÷ 78

Tabouret pivotant réglable en hauteur avec colonne en acier inox Aisi 304 microbillé et base ronde revêtue en acier finition "toile de lin" ou complètement laqué epoxy. Coque en multiplis courbé avec technologie 3D en plusieurs finitions, ou en polyuréthane rigide Baydur® laqué blanc ou noir ou entièrement revêtu en tissu, cuir ou ecopeau. Patins en feutre sous la base.

TEST EN 15373:2007 - L3 severe

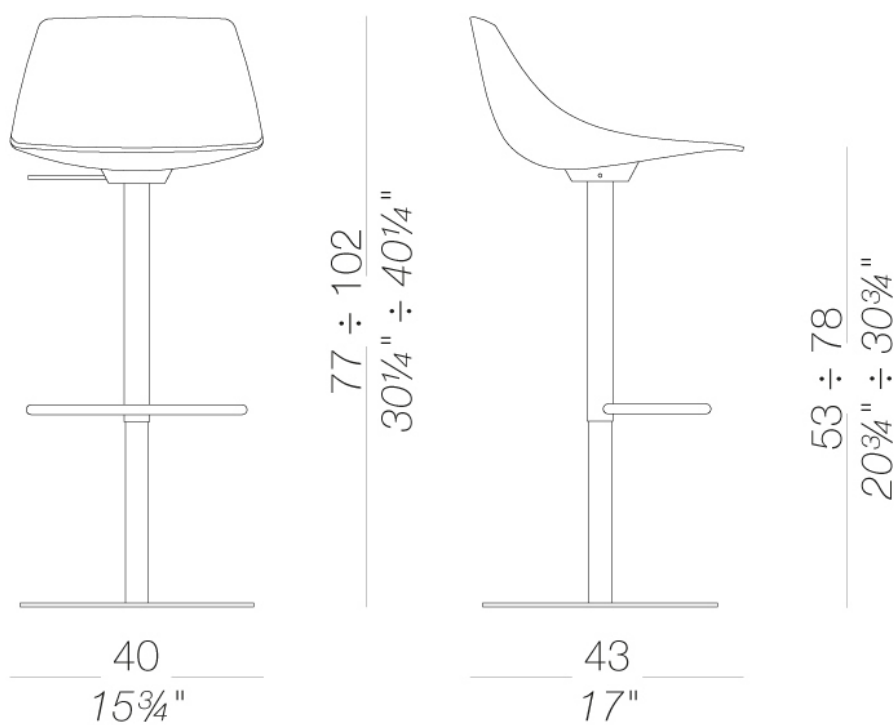

MIUNN

Karri Monni | 2011

| S104 tabouret avec base carrée À colonne réglable en hauteur de H53 ÷ 78

Tabouret pivotant réglable en hauteur avec colonne en acier inox Aisi 304 microbillé et base carrée revêtue en acier finition "toile de lin". Coque en multiplis courbé avec technologie 3D en plusieurs finitions, ou en polyuréthane rigide Baydur® laqué blanc ou noir ou entièrement revêtu en tissu, cuir ou ecopeau. Patins en feutre sous la base.

TEST EN 15373:2007 - L3 severe

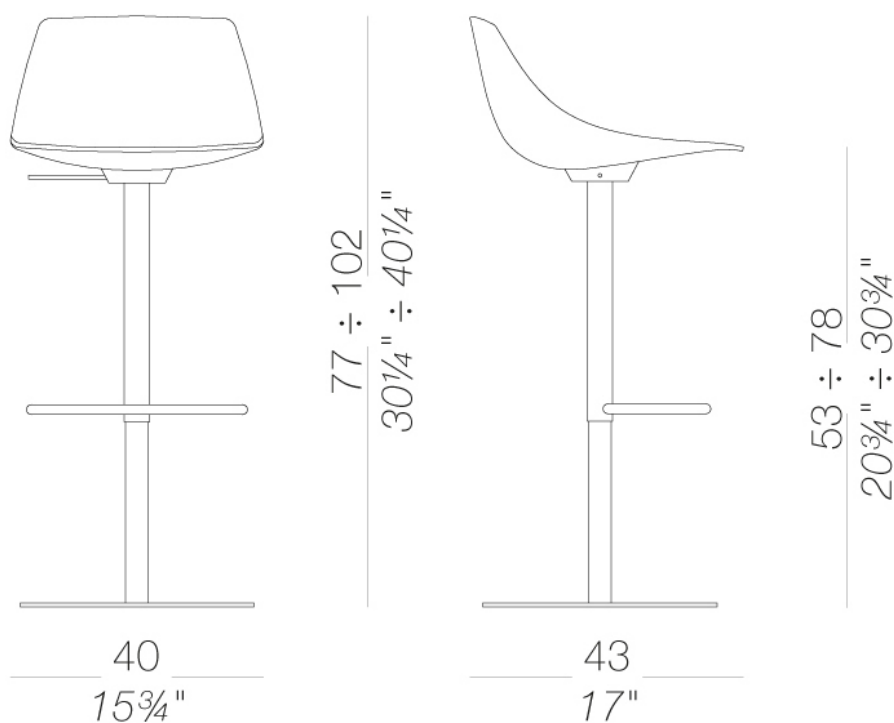

MIUNN

Karri Monni | 2011

| S105_65 tabouret avec piétement en bois H65

Tabouret fixe h. 65 cm. avec piétement en multiplis courbé en chêne blanchi ou noir pore ouvert et repose-pieds en fil d'acier chromé mat. Assise en multiplis courbé avec technologie 3D en plusieurs finitions, en Baydur laqué blanc ou noir ou complètement revêtu en cuir ou tissu. Patins en nylon avec feutre.

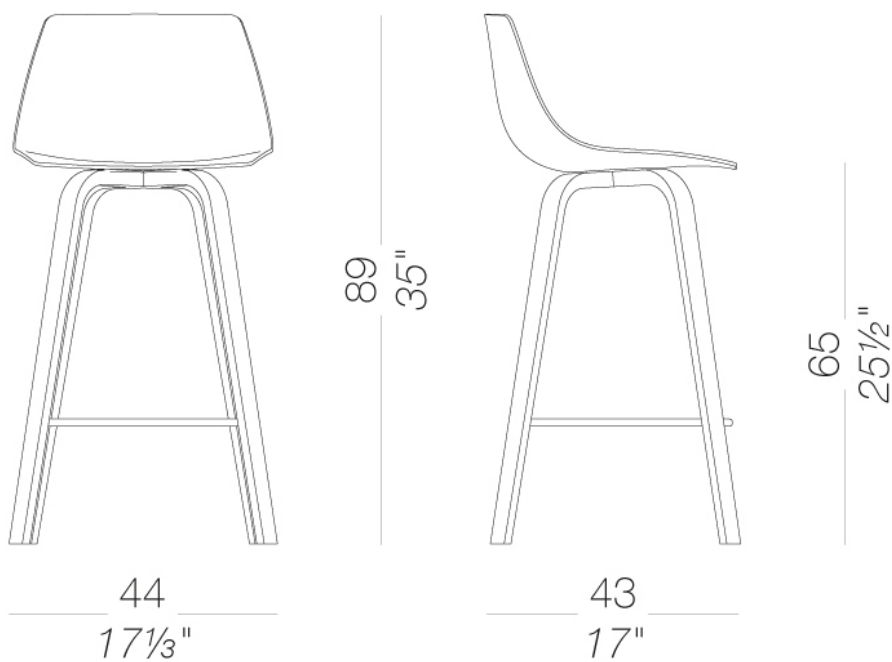

MIUNN

Karri Monni | 2011

| S105_75 tabouret avec piétement en bois H75

Tabouret fixe h. 75 cm. avec piétement en multiplis courbé en chêne blanchi ou noir pore ouvert et repose-pieds en fil d'acier chromé mat. Assise en multiplis courbé avec technologie 3D en plusieurs finitions, en Baydur laqué blanc ou noir ou complètement revêtu en cuir ou tissu. Patins en nylon avec feutre.

